

Το κρυφτό

- 1 Κόλλησε τα αυτοκόλλητα.



Που είναι ο Φρίξος;



μέσα



έξω



πάνω



κάτω

2 Αντιστοίχισε τη σωστή λέξη με κάθε εικόνα.



μέσα

έξω

πάνω

κάτω

3 Δες τις εικόνες και βάλε σε κύκλο το **Ναι** ή το **Όχι**.



Ο Φρίξος είναι μέσα στην ντουλάπα;

Ναι
Όχι



Η Μαρίνα είναι μέσα στο δωμάτιο;

Ναι
Όχι



Η κούκλα είναι πάνω στο κρεβάτι;

Ναι
Όχι

4 Δες τις εικόνες και κύκλωσε το 😊 σωστό ή ☹️ το λάθος.

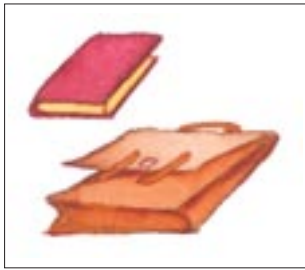

Το βιβλίο είναι έξω από την τσάντα. 😊 ☹️

Το βιβλίο είναι μέσα στην τσάντα. 😊 ☹️



Η κούκλα είναι κάτω από το κρεβάτι. 😊 ☹️

Η κούκλα είναι πάνω στο κρεβάτι. 😊 ☹️



Η μπάλα είναι κάτω από το γραφείο. 😊 ☹️

Η μπάλα είναι πάνω στο γραφείο. 😊 ☹️

5 Γράψε το α στις λέξεις πάνω και κάτω και χρωμάτισε.

Π ά ν ω

Κ ά τ ω

Γράψε το ε στις λέξεις μέσα και έξω.

μ έ σ α

έ ξ ω

Γράψε τα γράμματα που λείπουν και χρωμάτισε.

Π ο υ ε ί ν α ι ;

6 Ζωγράφισε αυτό που λένε οι προτάσεις και χρωμάτισε.

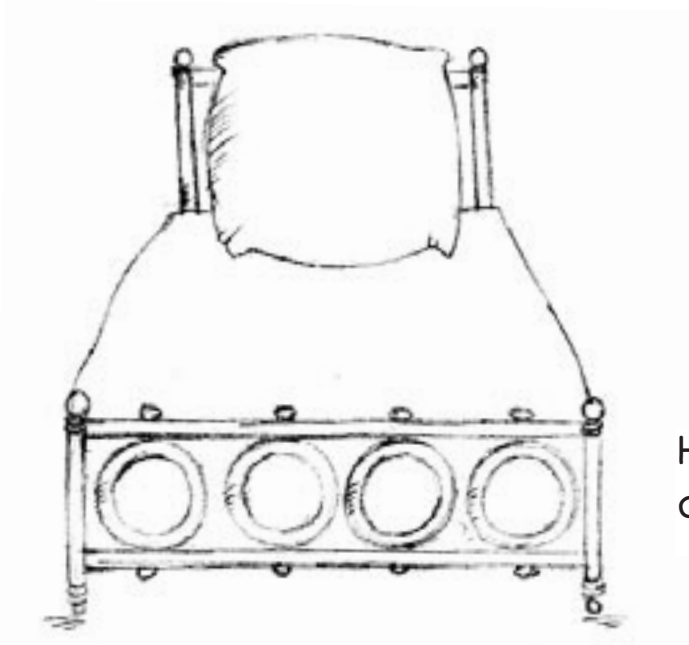

Η κούκλα είναι **πάνω**
στο κρεβάτι.



Ο Φρίξος είναι **μέσα**
στο σπίτι.

